

## Identifikačné údaje

TELCO PH-895  
Analogový telefónny  
prístroj  
TELCO systems, s.r.o.  
www.telco.sk

Tento prístroj je určený k pripojeniu  
na analógovú telefónnu prípojku  
v Slovenskej republike.

TELCO systems, s.r.o. týmto vyhlasuje,  
že telefónny prístroj TELCO PH-895  
spĺňa základné požiadavky  
a všetky príslušné ustanovenia Smerníc  
1999/5/EC a 2002/95/EC.

Vyhlásenie o zhode podpísané štatutárnym  
zástupcom je umiestnené na www.telco.sk.

**Hot line: 048/416 28 08**  
Pondelok - Piatok:  
8:00 - 16:00

**TELCO®**

© 2010 TELCO systems, s.r.o.  
Všetky práva vyhradené.

www.telco.sk



15

05/2010



*Návod na používanie*

# Telefónny prístroj TELCO PH-895



## VLASTNOSTI:

- Napájanie prístroja z telefónnej linky, bez potreby batérií
- Zobrazenie čísla volajúceho systémom FSK a DTMF
- 66-miestna pamäť prichádzajúcich volaní
- 20-miestna pamäť odchádzajúcich volaní
- 3 jednodotykové pamäte
- Vymazanie jednotlivých alebo všetkých hovorov
- Zobrazenie počtu prijatých hovorov na displeji
- Nastavenie kontrastu displeja
- Hodiny reálneho času
- Svetelná indikácia zvonenia
- Indikátor prevádzky
- Tónová voľba
- Opakovanie posledne volaného čísla Redial
- Obojcestný hlasitý hovor
- Nastavenie hlasitosti zvonenia
- Pauza vo voľbe čísla - PAUSE
- Možnosť nastaviť dĺžku FLASH
- Meranie dĺžky hovoru
- Možnosť montáže na stenu



### **Spätné volanie na číslo zo zoznamu volaní**

Táto funkcia umožňuje automaticky vytočiť číslo zo zoznamu prichádzajúcich ako aj odchádzajúcich volaní.

#### **a) Zoznam prichádzajúcich volaní:**

Pomocou smerových klávesov ▲ ▼ vyberte číslo, ktoré chcete vytočiť a stlačte kláves **REDIAL**. Číslo bude automaticky vytočené.

#### **B) Zoznam odchádzajúcich volaní:**

Stláčajte opakovane kláves **OUT** a vyberte číslo, na ktoré chcete volať, potom stlačte kláves **REDIAL**. Číslo bude automaticky vytočené.

#### **Vymazanie čísla**

Počas prehliadania v zoznamoch prichádzajúcich ako aj odchádzajúcich volaní môžete jednotlivé čísla vymazať.

Vyberte číslo, ktoré chcete vymazať a stlačte kláves **DEL**. Číslo bude automaticky vymazané. Ak kláves **DEL** pridržíte dlhšie ako päť sekúnd, bude vymazaný celý zoznam.

## Údržba prístroja

Na čistenie prístroja a telefónnej šnúry používajte vlhkú handričku. Nepoužívajte benzín, rozpúšťadlá a iné chemické prostriedky. Nepoužívajte ani žiadne čistiace prostriedky. Prístroj nevystavujte priamemu slnečnému žiareniu a extrémnemu vlhku.

## Obsah

Inštrukcia o správnom nakladaní s elektroodpadom . . . . .	2
Bezpečnostné pokyny . . . . .	3
Popis prístroja . . . . .	4
Inštalácia . . . . .	5
Pripojenie telefónnej linky. . . . .	6
Obsluha prístroja a jeho funkcie . . . . .	6
Pamäť prístroja . . . . .	8
Nastavenie telefónneho prístroja . . . . .	9
Informácie o displeji. . . . .	10
Prehľad správ na displeji . . . . .	11
Zobrazenie čísla volajúceho - CLIP. . . . .	12
Údržba prístroja . . . . .	13
Identifikačné údaje . . . . .	15

**Poznámka:** V zmysle zákona o ochrane spotrebiteľa sa neuznávajú reklamácie, ktoré boli spôsobené prepätím v napájacej sieti, tiež poruchy vzniknuté pri živelných pohromách a pri zásahu bleskom.

**Poznámka:** Výrobca si vyhradzuje právo na priebežnú inováciu výrobu.

**Poznámka:** Funkciu Identifikácia volajúceho CLIP je možné používať len v prípade, že ju podporuje váš operátor.

## Inštrukcia o správnom nakladaní s elektroodpadom

Symbol  na výrobku alebo na sprievodnej dokumentácii znamená, že s týmto výrobkom sa nesmie zaobchádzať ako s bežným domovým odpadom. Naopak, treba ho odovzdať v zbernom stredisku na recykláciu elektrických a elektronických zariadení.

Likvidácia musí byť vykonaná v súlade s predpismi na ochranu životného prostredia pre likvidáciu odpadov. Podrobné informácie o zaobchádzaní a recyklácii tohto výrobku si vyžiadajte v zberných surovinách alebo v obchode, kde ste výrobok kúpili.

TELCO systems, s.r.o., Sládkovičova 39, 97403 Banská Bystrica je registrované zberné stredisko.

## Bezpečnostné pokyny

Aby sa pri používaní telefónneho prístroja predišlo nebezpečenstvu požiaru, úrazu elektrickým prúdom a poraneniu osôb, dodržiavajte nasledujúce bezpečnostné pokyny:

1. Prečítajte si prosím pozorne všetky informácie v tomto návode na používanie pred prvým použitím prístroja.
2. Dodržte všetky inštrukcie uvedené v návode.
3. Neodkladajte nič na linkový kábel. Neumiestňujte výrobok na také miesto, kde linkový kábel môže byť prístupný alebo zachytený prechádzajúcimi osobami.
4. Nepoužívajte prístroj blízko vody, alebo keď máte vlhké ruky; napríklad pri sprche, umývadle, kuchynskom dreze alebo práčke, na mokrom podklade, alebo pri bazéne.
5. Na čistenie nepoužívajte tekuté a aerosólové čističe. Na utieranie použite suchú handričku.
6. Nerozoberajte tento výrobok. Ak je potrebné výrobok opraviť, zverte ho kvalifikovanému servisnému pracovníkovi. Otvorenie alebo odstránenie krytov vás môže vystaviť nebezpečnému napätiu alebo iným rizikám. Nesprávne poskladanie môže zapríčiniť úraz elektrickým prúdom pri následnej prevádzke.
7. Ak sa vyskytnú nasledujúce okolnosti, výrobok odpojte od telefónnej linky a zverte ho kvalifikovanému servisnému pracovníkovi:
  - keď je linková šnúra poškodená.
  - ak sa do výrobku rozliala kvapalina, alebo ak bol výrobok vystavený dažďu alebo vode.
  - ak sa výrobok nespráva normálne, keď postupujete podľa návodu na používanie. Vykonajte len tie úkony, ktoré sú uvedené v návode na používanie. Nesprávna manipulácia môže mať za následok ďalšie poškodenie, ktoré pridáva prácu servisnému pracovníkovi.
  - ak výrobok spadol, alebo bol poškodený kryt.
8. Nepoužívajte telefónny prístroj na ohlásenie úniku plynu na mieste, kde uniká plyn.

**CLIP nedostupný** (Mimo oblasť). Ak hovor prichádza z inej operátorskej siete, ktorá neposkytuje informáciu o volajúcom čísle, na displeji sa zobrazí **----O----**.

**Súkromné volanie**. Ak má volajúci aktivovanú funkciu **CLIR** (zamedzenie identifikácie volajúceho), na displeji sa zobrazí **----P----**.

**Chyba**. Keď zariadenie nedokáže rozoznať identifikáciu volajúceho, tak sa na displeji zobrazí **----E----**.

### **Poznámka:**

Pre správnu činnosť funkcie CLIP odporúčame vaše zariadenie zapojiť priamo na koncový bod telefónnej linky. V prípade, že máte zariadenie zapojené v kombinácii s inými zariadeniami, nezaručujeme správnu činnosť tejto funkcie.

## Zobrazenie čísla volajúceho – CLIP

### **Prehliadanie zoznamu prichádzajúcich volaní (IN)**

Pomocou klávesov ▲ ▼ je možné listovať v zozname prichádzajúcich volaní. Ak pridržíte jeden z klávesov ▲ ▼ na viac ako tri sekundy, prehliadanie sa zrýchli.

### **Prehliadanie zoznamu odchádzajúcich volaní (OUT)**

Pre vstup do zoznamu odchádzajúcich volaní stlačte v kľudovom stave kláves **OUT**. Opätovným stláčaním môžete tento zoznam prehliadať. Ak pridržíte kláves **OUT** na viac ako tri sekundy, prehliadanie sa zrýchli.

### **Uloženie čísla**

Prístroj automaticky ukladá telefónne čísla prichádzajúcich volaní do pamäte. Umožňuje uložiť až 66 čísel. Ak je pamäť plná a prichádza ďalší hovor najstaršie číslo bude automaticky vymazané a vytvorí sa miesto pre nové číslo. Číslo zo zoznamu môžete uložiť aj do priamej pamäte **M1 - M3**.

Pomocou smerových klávesov ▲ ▼ prejdite na telefónne číslo, ktoré chcete uložiť a stlačte **SET**. Na displeji sa zobrazí **Store IN**. Stlačte číslo priamej pamäte **M1 - M3**. Číslo bude automaticky uložené.

## Prehľad správ na displeji

**Informácia o správe** – ak poskytuje váš telekomunikačný operátor, resp. ústredňa službu hlasovej správy, zobrazí sa na displeji vášho telefónu ikona **MAIL**, ak máte vo svojej hlasovej schránke odkaz.

9 M 11 D 13:53 IN 00  
MAIL  
2010

***Poznámka:** Táto funkcia musí byť podporovaná vašim telekomunikačným operátorom.*

**Všetky a nové volania** – na displeji sa zobrazí celkový počet prichádzajúcich volaní (v pravom hornom rohu) a ikona **NEW** v ľavej časti displeja. V tomto prípade je na displeji informácia o 12 volaniach. Ak bude zaznamenané nové – neprijaté volanie zobrazí sa aj ikona **NEW** a číslo volajúceho. Ikona zhasne, keď si všetky neprijaté hovory prezriete.

9 M 11 D 13:53 IN 12  
MON  
2010

**Opakované volanie (REPEAT)** sa zobrazí, ak prichádzajúce volanie obsahuje tie isté informácie o telefónnom čísle, ako niektoré z predchádzajúcich zmeškaných (volanie z rovnakého telefónneho čísla).

9 M 11 D 14:10 IN 01  
NEW REP  
0484161966

## Popis prístroja

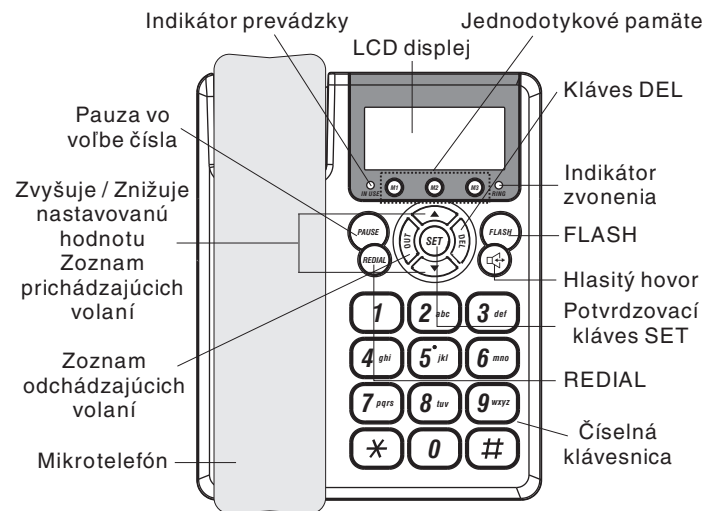

obr. 1

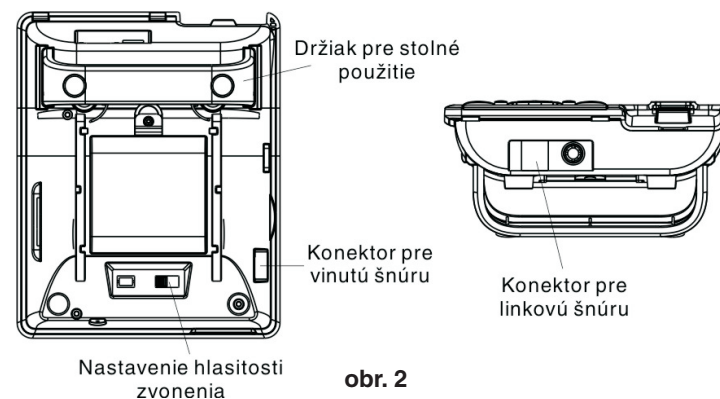

obr. 2

## Inštalácia

### Obsah balenia v krabici

- Telefónny prístroj s mikrotelefónom
- Vinutá šnúra, linková šnúra
- Návod na používanie, záručný list
- Plastový nástavec pre stolné použitie

### Pripojenie vinutej šnúry:

Vinutú šnúru pripojte pomocou RJ konektorov. Jeden koniec pripojte na mikrotelefón a druhý na samotný prístroj (na ľavom boku). Koncovky na vinutej šnúre zatlačte do konektorov.

### Inštalácia prístroja na stenu:

Pre bežné (stolové) použitie prístroja nasadte plastový držiak do otvorov v hornej časti prístroja (pozícia 1 podľa obrázka) stlačením koncov držiaka smerom k sebe.

Pre inštaláciu prístroja na stenu odstráňte plastový držiak stlačením koncov držiaka smerom k sebe (pozícia 2 podľa obrázka).

Pod mikrotelefónom sa nachádza držiak, ktorý je pre uchytenie prístroja na stenu potrebné otočiť o 180°. Držiak pritlačte palcom a následne ho vysuňte smerom hore, potom držiak otočte a zasuňte späť.

Rozteč skrutiek na stene je 67mm.

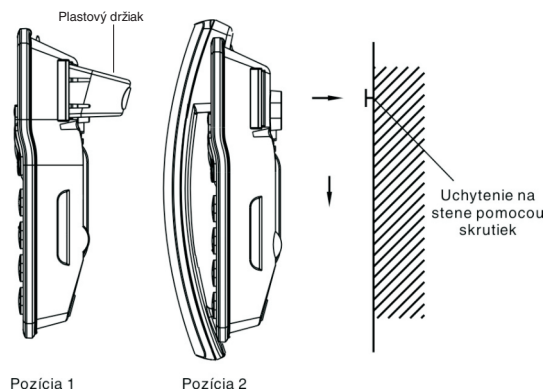

5

### 3. Nastavenie Tónovej / Impulznej voľby

Systém telefónnej voľby je určený typom telefónnej ústredne, na ktorú je vaša linka pripojená. V súčasnosti je preferovaná tónová voľba. Pri zapnutej impulznej voľbe je možné jednorázové prepnutie do voľby tónovej pomocou \*.

Stlačte **SET** a pomocou smerových klávesov  $\blacktriangle$   $\blacktriangledown$  prejdite na položku **Set 3 P-T** a potvrdte stlačením **SET**.

Na displeji sa zobrazí **Tone** alebo **Pulse** (znak bude blikať). Pomocou smerových klávesov  $\blacktriangle$   $\blacktriangledown$  nastavte požadovanú voľbu a potvrdte stlačením **SET**.

### 4. Nastavenie kontrastu displeja

Stlačte **SET** a pomocou smerových klávesov  $\blacktriangle$   $\blacktriangledown$  prejdite na položku **Set 4 LCD** a potvrdte stlačením **SET**. Na displeji sa zobrazí **LCD X**, pričom X bude blikať. X znamená hodnotu nastavenia. Kontrast môžete nastaviť v piatich úrovniach (1 - 5). Pomocou smerových klávesov  $\blacktriangle$   $\blacktriangledown$  nastavte požadovanú hodnotu. Pre uloženie stlačte **SET**.

## Informácie o displeji

Tento telefónny prístroj je vybavený displejom so zobrazovaním čísla volajúceho (CLIP). Aby ste túto funkciu mohli využiť, musí túto službu poskytovať Váš telekomunikačný operátor, prípadne musí byť tento prístroj pripojený na ústredňu, ktorá túto službu umožňuje.

V kľudovom stave LCD displej telefónu zobrazuje nasledujúce informácie:

9 M 11 D 13:53 IN 00
MON
2010

- Dátum a čas, počet prichádzajúcich volaní (**IN**), deň v týždni. Ak prehliadate zoznam odchádzajúcich volaní, zobrazí sa na displeji ikona **OUT**.
- Rok

9 M 11 D 14:10 IN 01
NEW
0484161966

- Dátum a čas, počet prichádzajúcich volaní, ikona neprijatých volaní
- Telefónne číslo posledného neprijatého volania

10

## Nastavenie telefónneho prístroja

Na tomto telefónnom prístroji je možné nastaviť nasledujúce položky:

- nastavenie dátumu a času (**Set 1 date**)
- nastavenie dĺžky Flash (**SET 2 FLASH**)
- nastavenie impulznej a tónovej voľby (**SET 3 P-t**)
- nastavenie kontrastu displeja (**SET 4 LCD**)

Do časti pre nastavenie prístroja vstúpite stlačením **SET**. Pre pohyb medzi jednotlivými položkami stláčajte **▲ ▼**. Pre potvrdenie výberu stlačte **SET**. Pre návrat o krok späť stlačte **DEL**. Prístroj sa automaticky vráti do kludového stavu po šiestich sekundách od posledného stlačenia klávesu.

### 1. Nastavenie dátumu a času

Po stlačení **SET** sa ako prvá položka objaví **Set 1 Date**.

Pre potvrdenie stlačte **SET** a na displeji začne blikať údaj rok napr. 2010. Pomocou smerových klávesov **▲ ▼** nastavte požadovanú hodnotu a potvrďte stlačením **SET**. Týmto postupom pokračujte v kompletnom nastavení v tvare rok, mesiac, deň, hodiny, minúty (vybratý parameter bliká). Pre potvrdenie nastavení stlačte **SET** a na displeji začne blikať položka 2. V prípade nečinnosti sa prístroj vráti do kludového stavu.

#### **Poznámka:**

*Ak je prístroj pripojený na linku, na ktorej je aktivovaná funkcia CLIP, čas sa nastaví automaticky (FSK štandard) po prijatí prvého hovoru.*

### 2. Nastavenie dĺžky FLASH

Stlačte **SET** a pomocou smerových klávesov **▲ ▼** prejdite na položku **Set 2 Flash** a potvrďte stlačením **SET**.

Na displeji sa zobrazí aktuálne nastavená hodnota Flash, napríklad: **Flash 4 100** (číslo 4 bude blikať). Pomocou smerových klávesov **▲ ▼** nastavte požadovanú dĺžku Flash, pričom:

**1 = 1000ms ; 2 = 600ms ; 3 = 300ms ; 4 = 100ms** a potvrďte stlačením **SET**.

#### **Poznámka:**

*V Slovenskej republike sa najčastejšie používa dĺžka FLASH 100 ms.*

## Pripojenie telefónnej linky

Telefónnu linku pripojte linkovou šnúrou s modulárnymi RJ konektormi, ktorá je súčasťou dodávky. Zapojte jeden koniec linkovej šnúry do konektora telefónu (na zadnej strane prístroja) a druhý do telefónnej zásuvky.

#### **Poznámka:**

*Telefónny prístroj TELCO PH-895 je dodávaný s linkovou šnúrou zakončenou modulárnymi RJ konektormi, ktoré zodpovedajú schválenému typu vidlice. Ak vaša telefónna zásuvka nezodpovedá tomuto typu vidlice, použite vhodnú redukciu, alebo sa obráťte na dodávateľa prístroja, ktorý vám zaistí odborné pripojenie.*

## Obsluha prístroja a jeho funkcie

### Nastavenie hlasitosti zvonenia

Nastavenie hlasitosti zvonenia je možné vo dvoch úrovniach + možnosť **“Vypnuté”**. Pre maximálne zvonenie prepnite prepínač **“Nastavenie hlasitosti zvonenia”** (obr.2) na zadnej strane prístroja do polohy **HI**.

Pre tiché zvonenie prepnite prepínač do polohy **LO**.

Pre úplné vypnutie zvonenia prepnite prepínač do polohy **OFF**.

### Voľba čísla

Zdvihnite mikrotelefón alebo stlačte **“Hlasitý hovor” SPEAKER** (obr.1). Dostanete oznamovací tón. Navolte číslo. Volané číslo sa zobrazí na displeji. Číslo môžete navoliť aj v kludovom stave. Pri tomto spôsobe je možné číslo editovať a v prípade potreby vymazať klávesom **DEL** zle zadaný znak. Ak je požadované číslo navolené správne, stlačte **REDIAL** a číslo bude automaticky vytočené v hlasitom režime. Následne môžete zdvihnúť mikrotelefón, alebo pokračovať v režime hlasitého telefónu.

### Opakovanie posledne volaného čísla

Zdvihnite mikrotelefón alebo stlačte kláves **“Hlasitý hovor” SPEAKER** a následne **REDIAL**. Na displeji sa zobrazí posledne volané číslo, ktoré bude následne vytočené.

### **Funkcia PAUZA - medzera vo voľbe čísla**

Ak stlačíte počas voľby čísla kláves **PAUSE**, vložíte do voľby medzeru v dĺžke trvania asi 3 sekundy. Táto funkcia sa využíva hlavne pre vkladanie čísel do pamäti, alebo pri zadávaní predvoľieb, prípadne medzinárodných čísel. Medzeru je vhodné použiť, keď je treba počkať na druhý oznamovací tón pri vstupe na štátnu linku z pobočkovej ústredne.

### **Funkcia Flash**

Stlačením klávesu **FLASH** sa krátkodobo preruší telefónna slučka pri zdvihnutej linke. Táto funkcia sa využíva najčastejšie v spolupráci s pobočkovou ústredňou na prepájanie hovorov, prípadne na aktiváciu služieb, ktoré poskytuje vaša ústredňa.

### **Indikácia nového volania**

Ikona **NEW** (v ľavej časti displeja) bude na telefóne svietiť, ak máte nový neprijatý hovor. Ikona bude svietiť dovtedy, kým si na displeji neprezriete neprijatý hovor (stlačením ▲ ▼).

### **Hlasitý hovor (SPEAKER ☎)**

Stlačením klávesu "Hlasitý hovor (SPEAKER ☎)" je možné bez zdvihnutia mikrotelefónu telefonovať. Ak chcete hovoriť s použitím mikrotelefónu, jednoducho ho zdvihnite.

### **Kláves DEL**

V kľudovom stave pomocou tohoto klávesu je možné postupne vymazať číslice zobrazené na displeji. Stlačením klávesu **DEL** sa tieto číslice postupne vymažú.

V zozname prichádzajúcich volaní je možné pomocou klávesu **DEL** vymazávať zobrazené čísla. Stlačením klávesu **DEL** sa číslo vymaže. Ak podržíte kláves **DEL** dlhšie ako 6 sekúnd, vymažú sa všetky čísla zo zoznamu, ktorý práve prezeráte. Pri nastavovaní prístroja sa stlačením **DEL** zariadenie vráti do pohotovostného stavu.

### **Kláves SET**

Stlačením klávesu **SET** vstúpite do časti pre nastavenie prístroja. Týmto klávesom zároveň potvrdzujete aktuálnu hodnotu nastavovaného parametra.

## **Pamäť prístroja**

Prístroj obsahuje 3 priame pamäte pre uloženie často používaných čísel. Do priamej pamäte je možné uložiť len číslo (bez mena).

### **Priama pamäť (M1 - M3)**

*Postup programovania:*

1. V kľudovom stave navoľte požadované číslo a stlačte **SET**.
2. Na displeji sa zobrazí **Store IN**.
3. Stlačte kláves pre zadanie pozície pamäte (**M1 - M3**).

V prípade, ak sa rozhodnete číslo v pamäti zmeniť, postupujte podľa tohto istého postupu.

**Poznámka:** Do priamej pamäte je možné uložiť aj číslo zo zoznamu prichádzajúcich ako aj odchádzajúcich hovorov.

### **Zo zoznamu prichádzajúcich hovorov:**

1. Pomocou ▲ ▼ listujte v zozname prichádzajúcich volaní a vyberte požadované číslo.
2. Stlačte kláves **SET** (na displeji sa objaví **Store IN**) a následne stlačte číslo priamej pamäte (**M1 - M3**). Číslo bude uložené.

### **Zo zoznamu odchádzajúcich hovorov:**

1. Stlačením klávesu **OUT** listujte v zozname odchádzajúcich volaní a vyberte požadované číslo.
2. Stlačte kláves **SET** (na displeji sa objaví **Store IN**) a následne stlačte číslo priamej pamäte (**M1 - M3**). Číslo bude uložené.

### **Voľba čísla z priamej pamäte:**

Stlačte **M1 - M3**. Vybrané číslo bude automaticky vytočené v hlasitom režime. Následne môžete zdvihnúť mikrotelefón, alebo pokračovať v režime hlasitého telefónu.