

Údržba prístroja

Na čistenie prístroja a telefónnej šnúry používajte vlhkú handričku. Nepoužívajte benzín, rozpúšťadlá a iné chemické prostriedky. Nepoužívajte ani žiadne čistiace prostriedky. Prístroj nevystavujte priamemu slnečnému žiareniu a extrémnemu vlhku.

Identifikačné údaje

TELCO PH-895 ID
Analogový telefónny prístroj
TELCO systems, s. r. o.
www.telco.sk



Tento prístroj je určený k pripojeniu na analógovú telefónnu prípojku v Slovenskej republike.

TELCO systems, s.r.o. týmto vyhlasuje, že telefónny prístroj TELCO PH-895 ID spĺňa základné požiadavky a všetky príslušné ustanovenia Smerníc 1999/5/EC a 2002/95/EC.

Vyhlásenie o zhode podpísané štatutárnym zástupcom je umiestnené na www.telco.sk.

Hot line: 048/416 28 08
Pondelok - Piatok:
8:00 - 16:00

TELCO®

© 2010 TELCO systems, s.r.o.
Všetky práva vyhradené.

www.telco.sk

03/2010

Návod na používanie

Telefónny prístroj TELCO PH-895 ID



VLASTNOSTI:

- Zobrazenie čísla volajúceho systémom FSK a DTMF
- 76-miestna pamäť prichádzajúcich volaní
- 10-miestna pamäť čísel odchádzajúcich volaní
- 70 pamätových miest v telefónnom zozname
- Indikácia nových a neodpovedaných hovorov
- Vymazanie jednotlivých alebo všetkých hovorov
- Zobrazenie volaného čísla na LCD displeji
- Spätné volanie zo zoznamu neodpovedaných hovorov
- Zobrazenie mena a čísla prichádzajúcich volaní
- Nastavenie dátumu a času
- Tónová voľba
- Opakovanie posledne volaného čísla REDIAL
- Funkcia Flash
- Pauza vo voľbe čísla - PAUSE
- P -> T
- Hlasitý telefón - SPEAKER
- Meranie dĺžky hovoru
- Jednodotková pamäť
- Indikátor stavu batérií
- Výber komunikačného jazyka
- Podsvietenie displeja

Obsah

Inštrukcia o správnom nakladaní s elektroodpadom	2
Bezpečnostné pokyny	3
Popis prístroja	4
Inštalácia	5
Pripojenie telefónnej linky a vinutej šnúry.	6
Obsluha telefónneho prístroja a jeho funkcie	6
VIP pamäť	8
Nastavenie telefónu.	9
Informácie o displeji, Prehľad správ na displeji.	13
Zobrazenie čísla volajúceho - CLIP.	15
Údržba prístroja, Identifikačné údaje	16

Doporučenie:

V prípade, ak je prednastavený komunikačný jazyk na vašom prístroji český, doporučujeme ho pred prvým použitím zmeniť na slovenský, podľa postupu na strane 11 tohto návodu na používanie.

Poznámka: V zmysle zákona o ochrane spotrebiteľa sa neuznávajú reklamácie, ktoré boli spôsobené prepätím v napájacej sieti, tiež poruchy vzniknuté pri živelných pohromách a pri zásahu bleskom.

Poznámka: Výrobca si vyhradzuje právo na priebežnú inováciu výrobku.

Poznámka: Funkciu Identifikácia volajúceho CLIP je možné používať len v prípade, že ju podporuje váš operátor.

Inštrukcia o správnom nakladaní s elektroodpadom

Symbol  na výrobku alebo na sprievodnej dokumentácii znamená, že s týmto výrobkom sa nesmie zaobchádzať ako s bežným domovým odpadom. Naopak, treba ho odovzdať v zbernom stredisku na recykláciu elektrických a elektronických zariadení.

Likvidácia musí byť vykonaná v súlade s predpismi na ochranu životného prostredia pre likvidáciu odpadov. Podrobné informácie o zaobchádzaní a recyklácii tohto výrobku si vyžiadať v zberných surovinách alebo v obchode, kde ste výrobok kúpili.

TELCO systems, s.r.o., Sládkovičova 39, 97403 Banská Bystrica je registrované zberné stredisko.

Indikátor nízkej kapacity batérií - Symbol sa zobrazí vtedy, ak je kapacita batérií použitých vo vašom telefónnom prístroji nízka. Ikona nízkej kapacity batérií bude svietiť aj vtedy, keď budete prístroj používať v zapojení so sieťovým adaptérom.

LOW	10:52	03/7	NEW 02
CELKOM 08 ST			

Zobrazenie čísla volajúceho - CLIP

Indikácia a zoznam neprijatých hovorov

Nové volanie je signalizované blikaním červenej led diódy **NEW**. Pomocou klávesov **▲ ▼** je možné listovať v zozname neprijatých volaní. Ak je číslo dlhšie ako 13 znakov, môžete pomocou **▲ ▼** zobrazit ďalšie znaky. Na konci zoznamu sa zobrazí informácia **KONIEC ZOZNAMU**. Pre návrat do kľudového stavu stlačte **DIAL**.

Uloženie čísla

Prístroj automaticky ukladá telefónne čísla do pamäti. Umožňuje uložiť až 76 čísel. Ak je pamäť plná a prichádza ďalší hovor najstaršie číslo bude automaticky vymazané a vytvorí sa miesto pre nové číslo.

Použitie funkcie spätné volanie

1) Spätné volanie na už volané číslo: (max 10 čísiel)

- Mikrotelefón je zložený, stlačte kláves **RD / P** alebo **DIAL**.
- Použitím **▲ ▼** vyberte číslo zo zoznamu odchádzajúcich volaní.
- Zdvihnite slúchadlo alebo stlačte kláves "Hlasitý hovor" **SPEAKER** .

d) Telefón automaticky uskutoční voľbu vybraného čísla.

2) Spätné volanie na číslo zo zoznamu neodpovedaných hovorov

- Pomocou klávesov **▲ ▼** vyberte číslo, na ktoré chcete volať.
- Zdvihnite slúchadlo alebo stlačte kláves **SPEAKER** . Telefón automaticky uskutoční voľbu vybraného čísla zobrazeného na displeji.

Poznámka: Použitie spätného volania nie je možné pre tel.čísla, ktoré sú blokováné alebo neprístupné. Ak je linka obsadená, zložte a opäť zdvihnite slúchadlo, alebo stlačte "Hlasitý hovor" **SPEAKER** až kým nedostanete oznamovací tón. Stlačte 2x **DIAL**. Môžete tiež stlačiť **REDIAL** pre voľbu naposledy volaného čísla.

Všetky a nové volania - Na displeji sa zobrazí počet nových neprijatých volaní a celkový počet prichádzajúcich volaní. V tomto prípade je na displeji informácia o 8 volaniach, z toho 2 sú nové, ST je skratka dňa v týždni (streda).

10:52	03/7	NEW 02
CELKOM	08	ST

Žiadne volania - Ak boli všetky volania vymazané, na displeji sa zobrazí oznam **ZIADNY HOVOR**

10:52	03/7
ZIADNY HOVOR	

Opakované volanie - REPEAT - zobrazí sa, ak prichádzajúci hovor obsahuje tie isté informácie o telefónnom čísle ako niektorý z predchádzajúcich (volanie z rovnakého telefónneho čísla).

REPEAT
TELCO SYSTEMS

Koniec telefónneho zoznamu - ak listujete v telefónnom zozname a dostanete sa na jeho koniec, na displeji sa zobrazí **KONIEC ZOZNAMU**.

10:52	03/7
KONIEC ZOZNAMU	

CLIP nedostupný - MIMO OBLAST - text sa zobrazí, ak hovor prichádza z inej operátorskej siete, ktorá neposkytuje informáciu o volajúcom čísle.

Bezpečnostné pokyny a informácie

Aby sa pri používaní telefónneho prístroja predišlo nebezpečenstvu požiaru, úrazu elektrickým prúdom a poraneniu osôb, dodržiavajte nasledujúce bezpečnostné pokyny:

1. Prečítajte si prosím pozorne všetky informácie v tomto návode na používanie pred prvým použitím prístroja.
2. Dodržte všetky inštrukcie uvedené v návode.
3. Neodkladajte nič na linkový kábel. Neumiestňujte výrobok na také miesto, kde linkový kábel môže byť prístupný alebo zachytený prechádzajúcimi osobami.
4. Nepoužívajte prístroj blízko vody, alebo keď máte vlhké ruky; napríklad pri sprche, umývadle, kuchynskom dreze alebo práčke, na mokrom podklade, alebo pri bazéne.
5. Pred čistením výrobok odpojte od telefónnej linky. Nepoužívajte tekuté a aerosólové čističe. Na utieranie použite suchú handričku.
6. Nerozoberajte tento výrobok. Ak je potrebné výrobok opraviť, zverte ho kvalifikovanému servisnému pracovníkovi. Otvorenie alebo odstránenie krytov vás môže vystaviť nebezpečnému napätiu alebo iným rizikám. Nesprávne poskladanie môže zapríčiniť úraz elektrickým prúdom pri následnej prevádzke.
7. Vyvarujte sa skratovaniu napájacích kontaktov, môže to mať za následok poškodenie prístroja, nebezpečenstvo požiaru alebo úraz elektrickým prúdom.
8. Ak sa vyskytnú nasledujúce okolnosti, výrobok odpojte od telefónnej linky a zverte ho kvalifikovanému servisnému pracovníkovi:
 - keď je linková šnúra poškodená.
 - ak sa do výrobku rozliala kvapalina, alebo ak bol výrobok vystavený dažďu alebo vode.
 - ak sa výrobok nespráva normálne, keď postupujete podľa návodu na používanie. Vykonať len tie úkony, ktoré sú uvedené v návode na používanie. Nesprávna manipulácia môže mať za následok ďalšie poškodenie, ktoré pridáva prácu servisnému pracovníkovi.
 - ak výrobok spadol, alebo bol poškodený kryt.
9. Nepoužívajte telefón na ohlásenie úniku plynu na mieste, kde uniká plyn.

Popis prístroja

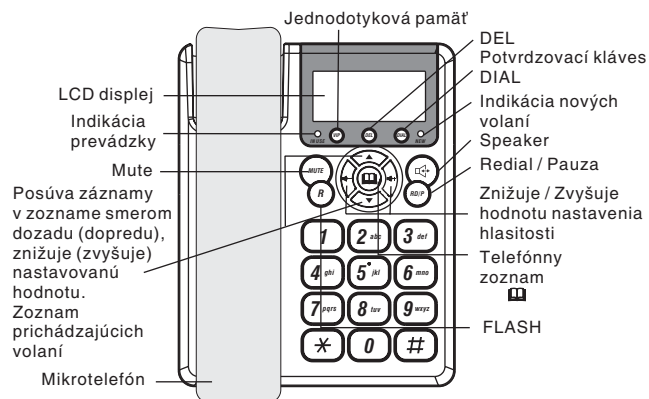

Obr. 1

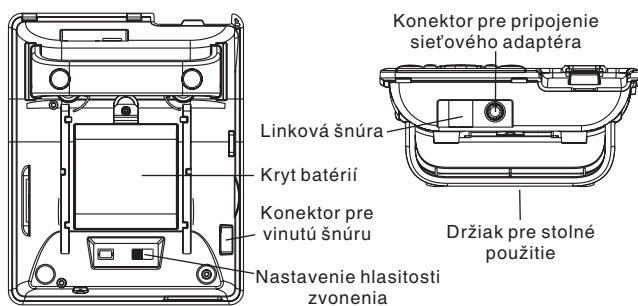

Obr. 2

Informácie o displeji

Tento telefónny prístroj je vybavený displejom so zobrazovaním čísla volajúceho (CLIP). Aby ste túto funkciu mohli využiť, musí túto službu poskytovať Váš telekomunikačný operátor, prípadne musí byť tento prístroj pripojený na ústredňu, ktorá túto službu umožňuje.

LCD displej telefónu zobrazuje nasledujúce informácie:

10:52 03/7 NEW 02	- Čas a dátum, počet nových prichádzajúcich volaní
POCET VOLANI 04	- Celkový počet volaní
10:52 03/7 NEW 02 00420484161966 TELCO SYSTEMS	- Číslo volajúceho - Meno volajúceho, ak je uložené v telefónnom zozname

Prehľad správ na displeji

Informácia o správe - Ak poskytuje váš telekomunikačný operátor, resp. ústredňa službu hlasovej správy, zobrazí sa na displeji vášho telefónu text **CAKANIE NA SPRAVU** a ikona **MSG**, ak máte vo svojej hlasovej schránke odkaz.

MSG
CAKANIE NA SPRAVU

Poznámka: Táto funkcia musí byť podporovaná vaším telekomunikačným operátorom.

Nastavenie kódu oblasti

V menu vyhľadajte pomocou ▲▼ položku **NASTAV. AREA&LDS** a potvrďte stlačením **DIAL**. Najskôr nastavte kód oblasti. Číslo nastavíte pomocou ▲▼. Potvrďte stlačením **DIAL**, vždy po potvrdení sa kurzor posunie na nasledujúce číslo. Po nastavení kódu oblasti nastavte rovnakým spôsobom diaľkový kód LDS.

Príklad:

Ak nastavíte kód oblasti 048 a prichádzajúce číslo bude 048 111 222, pri volaní späť na uvedené číslo sa na displeji ukáže a navolí len 111 222.

Kód LDS (Long Distance Code setting) je predčíslenie pre medzinárodné hovory (môžete zadať max. dve číslice). Pokiaľ je nastavené predčíslenie pre medzinárodné hovory, pri vytáčaní medzinárodného čísla (viac ako 7 číslic), uloženého v telefónnom zozname alebo v zozname prichádzajúcich volaní vo formáte s predčíslením, je možné toto predčíslenie vynechať. V stave prezerania sa predčíslenie pre medzinárodné hovory nezobrazuje.

Poznámka: Túto funkciu nie je potrebné na linkách v Slovenskej republike nastavovať.

Nastavenie dĺžky kalibrovaného prerušenia FLASH

V menu vyhľadajte pomocou ▲▼ položku **NASTAV. FLASH** a potvrďte stlačením **DIAL**. Pomocou ▲▼ vyberte jednu z možností (100ms / 120ms / 300ms / 600ms) a potvrďte stlačením **DIAL**.

Poznámka: V Slovenskej republike sa najčastejšie používa dĺžka FLASH 100 ms.

Nastavenie 12/24 hodinového zobrazenia

V menu vyhľadajte pomocou ▲▼ položku **FORMAT HODIN**, potvrďte stlačením **DIAL**. Pomocou ▲▼ vyberte jednu z možností (**12 HODINOVY** / **24 HODINOVY**) a potvrďte stlačením **DIAL**.

Nastavenie formátu dátumu

V menu vyhľadajte pomocou ▲▼ položku **FORMAT DATUMU** a potvrďte stlačením **DIAL**. Pomocou ▲▼ vyberte jednu z možností (**DD-MM** deň - mesiac, **MM-DD** mesiac-deň) a potvrďte stlačením **DIAL**.

Inštalácia

Obsah balenia v krabici

- Telefónny prístroj s mikrotelefónom
- Vinutá šnúra, linková šnúra
- 4ks batérií typu AA, 1,5V
- Návod na používanie, záručný list
- Plastový držiak pre stolové použitie prístroja

Inštalácia batérií

Batérie slúžia na napájanie LCD displeja a pamäte prístroja. Použité 4ks batérií 1,5 V typu AA. Prístroj je možné používať aj bez batérií, ale displej ani pamäť nebudú funkčné.

1. Otvorte kryt batérií na spodnej strane telefónneho prístroja.
2. Vložte batérie do telefónu. Dodržte správnu polaritu!
3. Zatvorte kryt batérií.

Poznámka: V prípade, ak sú batérie takmer vybité (na displeji svieti ikona **LOW**) doporučujeme ich včas vymeniť, prípadne z prístroja vybrať. Vytečené batérie spôsobujú nefunkčnosť prístroja a na takýto typ poruchy sa **nevzťahuje** záručná oprava.

Poznámka: Namiesto batérií môžete použiť aj sieťový adaptér s výstupným jednosmerným napätím 7,5V - 200mA (nie je súčasťou balenia).

Inštalácia prístroja na stenu

Pre bežné stolové použitie prístroja založte plastový držiak do pozície 1 podľa obrázka.

Pre inštaláciu prístroja na stenu odstráňte plastový držiak stlačením obidvoch koncov k sebe do pozície 2 podľa obrázka. Rozteč skrutiek je 67mm. Zároveň otočte plastový držiak pod mikrotelefónom o 180°.

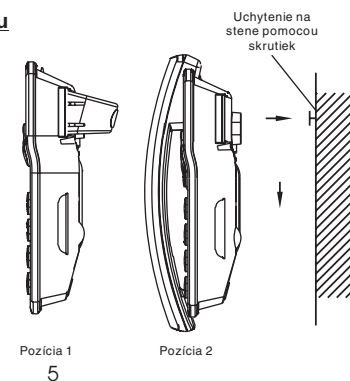

Pripojenie telefónnej linky a vinutej šnúry

Telefónnu linku pripojte linkovou šnúrou s modulárnymi RJ konektormi, ktorá je súčasťou dodávky. Zapojte jeden koniec linkovej šnúry do konektora telefónu a druhý do telefónnej zásuvky. Vinutú šnúru pripojte pomocou RJ konektorov. Jeden koniec pripojte na mikrotelefón a druhý na samotný prístroj. Koncovky na vinutej šnúre zatlačte do konektorov.

Poznámka: Telefónny prístroj TELCO PH-895ID je dodávaný s linkovou šnúrou zakončenou modulárnymi RJ konektormi, ktoré zodpovedajú schválenému typu vidlice. Ak vaša telefónna zásuvka nezodpovedá tomuto typu vidlice, použite vhodnú redukciu, alebo sa obráťte na dodávateľa prístroja, ktorý vám zaistí odborné pripojenie.

Obsluha telefónneho prístroja a jeho funkcie

Nastavenie hlasitosti zvonenia

Nastavenie hlasitosti zvonenia je možné v dvoch úrovniach + možnosť zvonenie vypnúť. Pre maximálne zvonenie prepnite prepínač "Nastavenie hlasitosti zvonenia" obr.2 na zadnej strane prístroja do polohy **HI**. Pre tiché zvonenie prepnite prepínač do polohy **LO**. Pre vypnutie zvonenia prepnite prepínač do polohy **OFF**.

Voľba čísla

Zdvihnite mikrotelefón alebo stlačte "Hlasitý hovor **SPEAKER** ☎". Dostanete oznamovací tón. Navoľte číslo alebo ho zadajte z telefónneho zoznamu. Volané číslo sa zobrazí na displeji.

Nastavenie hlasitosti mikrotelefónu a reproduktora

Hlasitosť mikrotelefónu a reproduktora je nastaviteľná pomocou klávesov "**Znižuje / Zvyšuje** hodnotu nastavenia hlasitosti" obr.1. Hlasitosť je nastaviteľná v štyroch úrovniach. Nastavenie hlasitosti môžete vykonať len v prípade, ak je linka aktívna.

Opakovanie posledne volaných čísel REDIAL

Stlačte kláves **RD/P**. Na displeji sa zobrazí posledne volané číslo. Prístroj obsahuje pamäť na 10 posledne volaných čísel. V pravom dolnom rohu displeja je zobrazené poradie čísel tak, ako boli volané. V tomto zozname môžete listovať pomocou klávesov šípka hore a šípka dole. Zoznam môžete vyvolať aj stlačením klávesu **DIAL**. Ak chcete volať číslo zobrazené na displeji, stlačte kláves **SPEAKER** ☎ alebo zdvihnite mikrotelefón. Číslo bude automaticky navolené.

Pridanie čísla zo zoznamu hovorov do telefónneho zoznamu

Číslo zobrazené na displeji (číslo zo zoznamu hovorov, prípadne číslo Redial) môžete pridať do telefónneho zoznamu stlačením ☎ na viac ako 3 sekundy. Číslo sa pridá do zoznamu a následne môžete zadať meno.

Kontrast displeja (LCD)

Pomocou ▲ ▼ nalistujte položku **KONTRAST LCD** a potvrďte stlačením **DIAL**. Zobrazí sa aktuálne nastavenie. Pomocou ▲ ▼ môžete vybrať z dvoch možností **KONTRAST VYSOKY** a **KONTRAST NIZKY**. Potvrďte stlačením **DIAL**.

Nastavenie času

V menu vyhľadajte pomocou ▲ ▼ položku **NASTAV. CASU** a potvrďte stlačením **DIAL**. Čas nastavíte v poradí hodiny, minúty, mesiac, deň, rok a deň v týždni. Pomocou ▲ ▼ nastavte jednotlivé položky a vždy potvrďte stlačením **DIAL**.

Poznámky:

1. Ak prístroj pripojíte na linku, ktorá podporuje funkciu CLIP, čas bude nastavený automaticky po prijatí prvého hovoru.
2. Pri nastavovaní času sa deň v týždni nastaví automaticky, ak zadáte správny rok. Zobrazenie dňa v týždni je možné deaktivovať. Deň v týždni sa nastaví číslami 1 až 7, ak nastavíte " - " je funkcia deaktivovaná. Na displeji sa zobrazí **POCET VOLANI XX**.

Nastavenie komunikačného jazyka

Na telefónnom prístroji je možné nastaviť niekoľko jazykov vrátane českého, slovenského a anglického.

Nastavenie:

V menu vyhľadajte pomocou ▲ ▼ položku **NASTAV. JAZYKA** a potvrďte stlačením **DIAL**. Na displeji sa zobrazí aktuálne nastavený komunikačný jazyk (prednastavený jazyk je český), pomocou ▲ ▼ vyberte požadovaný jazyk. Potvrďte stlačením **DIAL**.

Klav.	Znaky	Klav.	Znaky
1	1 . , ? ! - " ' ()	6	M N O m n o 6 Ö Ø Ñ
2	A B C a b c 2 Ä Å Æ	7	P Q R S p q r s 7
3	D E F d e f 3	8	T U V t u v 8 Ü
4	G H I g h i 4	9	W X Y Z w x y z 9
5	J K L j k l 5	0	0 + & @ / \$ %

Prezeranie čísel v telefónnom zozname

Po dvojitom stlačení **DEL** sa objaví položka **MENNY ZOZNAM**. Stlačte **DIAL** pre potvrdenie a na displeji sa objaví **PREZERANIE >>**. Potvrďte **DIAL**. Pomocou ▲ ▼ môžete listovať v zozname. V telefónnom zozname môžete hľadať aj priamym stlačením prvého písmena hľadaného mena. Potom pomocou ▲ ▼ listujete len v menách začínajúcich na dané písmeno.

Do telefónneho zoznamu je možné vstúpiť aj priamo stlačením klávesu **☐**.

Voľba z telefónneho zoznamu

Vyberte telefónne číslo (pomocou funkcie **PREZERANIE >>**), zdvihnite mikrotelefón alebo stlačte "Hlasitý hovor **SPEAKER** ☎". Číslo bude automaticky navolené. Do telefónneho zoznamu je možné vstúpiť aj priamo stlačením klávesu **☐**.

Úprava mena v telefónnom zozname

Ak chcete upraviť meno v telefónnom zozname vstúpte do položky **PREZERANIE >>** a potvrďte stlačením **DIAL**. Potom pomocou ▲ ▼ vyberte požadované meno a stlačte **☐** na viac ako 3 sekundy. Vybrané písmeno v mene bude blikať. Pomocou klávesu **DIAL** sa môžete presúvať po jednotlivých písmenách, klávesom **DEL** vybraté písmená vymažete. Upravte pôvodné meno a potvrďte stlačením **☐** a následne **DEL**.

Vymazanie čísla z telefónneho zoznamu

Vyberte telefónne číslo (pomocou funkcie **PREZERANIE >>**), ktoré chcete vymazať a stlačte kláves **DEL**. Na displeji sa zobrazí **VYMAZAT?**

Stlačte **DEL** ešte raz a číslo bude vymazané.

Funkcia PAUZA - medzera vo voľbe čísla

Ak stlačíte počas voľby čísla kláves **RD/P**, vložíte do voľby medzeru v dĺžke trvania asi 3 sekundy. Táto funkcia sa využíva hlavne pre vkladanie čísel do pamäti, alebo pri zadávaní predvoľieb, prípadne medzinárodných čísel. Medzeru je vhodné použiť, keď je treba počkať na druhý oznamovací tón pri vstupe na štátnu linku z pobočkovej ústredne.

Funkcia Flash

Stlačením klávesu **R** (FLASH) sa krátkodobu preruší telefónna slučka pri zdvihnutej linke. Táto funkcia sa využíva najčastejšie v spolupráci s pobočkovou ústredňou na prepájanie hovorov, prípadne na aktiváciu služieb, ktoré poskytujú vaša ústredňa.

Indikácia nového volania

Červená kontrolka "Indikácia nových volaní" obr.1 bude na telefóne blikať, ak máte neprijatý hovor (hovory). Kontrolka bude blikať dovtedy, kým si na displeji neprezriete všetky neprijaté hovory.

Hlasitý hovor (SPEAKER ☎)

Stlačením klávesu "Hlasitý hovor **SPEAKER** ☎" je možné bez zdvihnutia mikrotelefónu telefonovať. Ak chcete hovoriť s použitím mikrotelefónu, jednoducho ho zdvihnite.

Funkcia DEL

V kľudovom stave pomocou tejto funkcie je možné postupne vymazať číslice zobrazené na displeji. Stlačením klávesu **DEL** sa tieto číslice postupne vymažú.

V zozname prichádzajúcich volaní ako aj v telefónnom zozname je možné pomocou klávesu **DEL** vymazávať zobrazené čísla. Stlačením klávesu **DEL** sa na displeji zobrazí oznam **VYMAZAT?**. Opätovným stlačením **DEL** sa číslo vymaže.

Ak podržíte kláves **DEL** dlhšie ako 6 sekúnd, na displeji sa zobrazí **VYMAZAT VSETKO ?**. Opätovným stlačením **DEL** sa všetky čísla vymažú. Na displeji sa zobrazí **ZIADNY HOVOR** (platí len pre zoznam prichádzajúcich volaní).

Počas hovoru sa stlačením klávesu **DEL** zastaví meranie dĺžky hovoru, opätovným stlačením **DEL** sa čas začne počítať znovu od nuly.

Stlačením **DEL** dva krát rýchlo po sebe vstúpite do menu prístroja.

VIP pamäť

Prístroj obsahuje jednu priamu VIP pamäť pre uloženie najčastejšie používaného čísla. Do VIP pamäte je možné uložiť len číslo (bez mena).

Priama VIP pamäť

Postup programovania:

1. Zadajte telefónne číslo, ktoré chcete uložiť.
2. Stlačte a podržte kláves VIP.
3. Na displeji sa zobrazí **ULOZENE**.

Voľba čísla VIP:

Zdvihnite mikrotelefón alebo stlačte kláves "Hlasitý hovor **SPEAKER**".

Stlačte kláves **VIP**.

Prezeranie obsahu VIP pamäti:

Mikrotelefón je položený, stlačte kláves **VIP**. Na displeji sa zobrazí číslo, ktoré je uložené v pamäti.

Nastavenie telefónu

V menu prístroja je možné nastaviť nasledujúce položky:

Telefónny zoznam (**MENNY ZOZNAM**) – Kontrast displeja (**KONTRAST LCD**) – Nastavenie času (**NASTAV. CASU**) – Nastavenie komunikačného jazyka (**NASTAV. JAZYKA**) – Nastavenie kódu oblasti (**NASTAV. AREA& LDS**) – Nastavenie dĺžky FLASH (**NASTAV. FLASH**) – Formát hodín (**FORMAT HODIN**) – Formát dátumu (**FORMAT DATUMU**).

Do **MENU** prístroja vstúpite stlačením **DEL** 2-krát rýchlo za sebou alebo stlačením klávesu **MUTE**. Pre pohyb v položkách menu stlačte **▲ ▼**. Pre potvrdenie zvolenej hodnoty stlačte **DIAL**. Pre návrat o krok späť stlačte **DEL**. Prístroj sa automaticky vráti do kľudového stavu po 25 sekundách od posledného stlačenia klávesu.

Telefónny zoznam (MENNY ZOZNAM)

Pridanie čísla a mena do telefónneho zoznamu

Po dvojitom stlačení **DEL** sa ako prvá položka v menu objaví **MENNY ZOZNAM**.

Stlačte **DIAL** pre potvrdenie a na displeji sa objaví **PREZERANIE >>**. Pomocou **▲ ▼** zvolte **PRIDAT ZAZNAM >>**. Potvrďte stlačením **DIAL**. (Pridať číslo do telefónneho zoznamu môžete aj priamo stlačením a podržaním klávesu **☎**).

Zadajte telefónne číslo. Ak potrebujete zmazať niektorú číslicu, stlačte **DEL**. Maximálny počet číslic je 20. Ak zadáte viac číslic, na displeji sa zobrazí **DLHY ZAPIS** a posledné číslice nebudú uložené.

Zadanie čísla potvrdíte stlačením **☎** (alebo stlačte asi na 3 sekundy **DIAL**). Potom zadajte meno pomocou klávesnice prístroja. Písmená a znaky sú uložené v klávesnici podľa tabuľky znakov (str.10). Medzeru do zadávaného textu je možné vložiť stlačením **DIAL**. Ak potrebujete použiť znak, ktorý je pod rovnakým klávesom ako predchádzajúci, stlačte **DIAL** pre posunutie kurzora.

Stlačením **☎** uložte číslo a meno do telefónneho zoznamu (alebo stlačte asi na 3 sekundy **DIAL**). Telefón je nastavený na zadanie nasledujúceho čísla do zoznamu.